

Ciencias económicas y empresariales

Producción y comercialización del sombrero de Paja toquilla en Montecristi, Ecuador

Production and marketing toquilla Straw Hat Montecristi , Ecuador

Produção e comercialização toquilla Straw Hat Montecristi

Ing. Juan C. Anchundia-Rodríguez, Ing. Tanya S. Andino-Chancay, Ec. Mauro H. Bailón-Cevallos

juan.anchundia@uleam.edu.ec, tanyandinoch@hotmail.com, mauro.bailon@uleam.edu.ec

Universidad Laica Eloy Alfaro de Manabí, Manta, Ecuador

Recibido: 21 de enero de 2016

Aceptado: 20 de mayo de 2016

Resumen

El presente trabajo es resultado de la tesis de maestría en Negocios Internacionales y Gestión del Comercio Exterior; aborda una de las problemáticas más actuales vinculadas con la organización de los productores individuales del sombrero de paja de toquilla, en cooperativas con un carácter eminentemente participativo, orientado al comercio nacional e internacional. Esto incide en la elevación de la calidad de vida de los productores y en el bienestar social de la localidad. Es un estudio que propone unas soluciones basadas en la aplicación de las teorías más novedosas en torno al desarrollo humano local. El objetivo del presente trabajo es exponer la perspectiva actual de la producción y comercialización del sombrero de paja de toquilla en la localidad de Montecristi.

Palabras clave: Sombrero de paja de toquilla, desarrollo local humano, producción cooperativa.

Abstract

This work is the result of the master's thesis in International Business and Foreign Trade Management; addresses one of the most current issues related to the organization of individual producers straw hat toquilla in cooperatives with a highly participatory, oriented domestic and international trade. This affects the improvement of the quality of life of producers and the welfare

of the town. It is a study that proposes a solution based on the application of the latest theories about the local human development. The aim of this paper is to present the current perspective of production and marketing toquilla straw hat in the town of Montecristi.

Key words: Straw hat shawl, human local development, cooperative production.

Resumo.

Este trabalho é o resultado da tese de mestrado em Gestão de Comércio Exterior e Negócios Internacionais; aborda um dos temas mais atuais relacionados com a organização do chapéu toquilla produtores de palha individuais em cooperativas com um comércio nacional e internacional altamente participativo, orientado. Isso afeta a melhoria da qualidade de vida dos produtores e o bem-estar da cidade. É um estudo que propõe uma solução baseada na aplicação das mais recentes teorias sobre o desenvolvimento humano local. O objetivo deste trabalho é apresentar a perspectiva atual de chapéu de palha produção e comercialização toquilla na cidade de Montecristi.

Palavras chave: Chapéu de palha toquilla, desenvolvimento local humana , a produção cooperativa

Introducción.

En 1534 llegó desde Centroamérica Pedro de Alvarado a la costa de la provincia de Manabí. Debido a la inclemencia del tiempo, llegó hasta Jipijapa y Montecristi, observándose en esos lugares la existencia de un tejido que simulaba ser “alas de vampiro. (ARGAS, L. 1995).

Francisco Delgado en 1630 llegó hasta Montecristi para radicarse en esta zona y notó que las “alas de vampiro” podrían ser transformadas en “tocas” para que puedan ser utilizadas por los colonizadores. (DOMINGUEZ, M. 1991).

Una vez que la producción de estas tocas empezaba a hacerse conocida por la fina textura que poseían, empezaron a llamarse “toquillas”; es decir un calificativo de “las tocas”. Fue por este motivo que toda la producción, tanto de Montecristi como de Jipijapa, empezó a hacerse reconocida por la producción de los “Sombreros Toquilla”, misma que con el tiempo se extendió por la colonia, principalmente hasta Guayaquil. (CHILUIZA GARCÍA V. 2014).

Las poblaciones que intervienen en la manufactura del sombrero están ubicadas tanto en la provincia de Guayas como en la de Manabí. Haciendo una lista de sur a norte, y tomando a Santa Elena como punto de salida e inicio de la Ruta del Sombrero en el Km. 735 de la carretera E15. (RODRÍGUEZ, M 2003).

La materia prima para elaborar el sombrero de paja toquilla proviene de una planta originaria del Ecuador, parecida a la palma. De sus tallos se corta la fibra y luego de un largo proceso está lista para tejer los sombreros. La finura del sombrero se mide en grados, a mayor finura mayor es el grado, y mayor su valor comercial.

El Ecuador se especializa por producir finas variedades de sombreros que cumplen con altos estándares y exigencias de los consumidores a nivel internacional. El sombrero de paja toquilla se produce principalmente en las provincias de Manabí y Azuay, teniendo como variedad el sombrero Montecristi y el sombrero cuencano, dentro de los cuales existen un sin número de diseños de acuerdo a las preferencias de los compradores.

Los modelos más conocidos son: Classic Fedora, Classic Fedora Semifino, Golfer, Borsalino. Los sombreros se comercializan en color natural o teñidos con vistosos colores. (Sombrero de paja toquilla. PRO ECUADOR. 2016).

La ciudad ecuatoriana de Cuenca es el productor principal; sin embargo, el cantón de Montecristi tiene la reputación de producir los sombreros de calidad más fina. (Sombrero panamá. Wikipedia Libre. 2016).

La manufactura de los sombreros de paja toquilla aparece, se manifiesta, consolida y mantiene, por la inmensa tradición artesanal que siempre ha caracterizado a lo que podríamos llamar la región centro sur del país, talento y habilidades innatas, que han sido reconocidas por propios y extraños, incluso desde inicios de la época colonial. (Sombreros paja toquilla patrimonio artesanal. 2014).

La producción manufacturera del sombrero de paja de Toquilla está seriamente reducida, en lo fundamental, debido a la aparición de sombreros de similar textura confeccionados con fibras sintéticas. Esta resulta ser una de las razones fundamentales de la reducción del número de maestros tejedores y, por consiguiente, un menor número de empresas se dedican a preservar este arte.

Asimismo, la moda del uso del sombrero ha decaído considerablemente, generando que las familias dedicadas a su fabricación han pasado a laborar el mimbres para la confección de muebles o suvenires, considerandos más comercializables, cambio que pone en riesgo las tradiciones en la producción del sombrero.

Según el estudio realizado por el Instituto de Patrimonio (INPC), presentado por motivo del primer aniversario de la declaratoria de esa artesanía como Patrimonio de la Humanidad, otorgada por la Unesco (BERASTEGUI, 2010), se ha evidenciado que constituye un hecho alarmante el costo de producción de los sombreros de paja toquilla, mayores que los precios de venta al por mayor en el

mercado. Esto supone un factor de riesgo para la conservación de la tradición de la artesanía del mencionado sombrero.

En ese se concluye que los ingresos semanales de los artesanos por la elaboración del sombrero fino de paja de toquilla, son notablemente bajos si se comparan con los volúmenes actuales de producción. Hay que tener en cuenta que en Ecuador se diseñan dos modalidades de sombrero: el fino y el de grado intermedio. Por ejemplo: un sombrero de grado intermedio tiene un precio entre US\$ 2 y US\$ 30. Los artesanos pueden demorar hasta una semana para confeccionar un sombrero de grado intermedio, por el cual obtienen precios muy bajos; sin embargo, el mismo sombrero tiene en el mercado internacional un precio que supera los US\$ 300 (BERASTEGUI, 2010).

Este producto es considerado como un producto con alto potencial de superación, desarrollo y crecimiento sustentando en las exportaciones no tradicionales del Ecuador, presentando 22 toneladas exportadas a todo el mundo en el 2005, con un valor de 691 mil USD. (MACHUCA VELÁSTEGUI. M. B. 2009).

En el Ecuador se han asumido diversas políticas económicas en lo referente a la producción del sombrero fino de paja de toquilla y sus exportaciones, encaminadas al incremento del valor de las exportaciones. Los resultados han sido halagüeños, al aumentar el valor de las exportaciones en términos reales, pero aún no se han alcanzado los niveles deseados.

Es indiscutible, en este sentido, el importante rol en la economía del Ecuador que tiene el sombrero fino de paja de toquilla, por ser fuente de generación de divisas en el ámbito internacional que el país necesita para financiar sus importaciones. Esto contribuye al crecimiento económico, creando industrias, a la creación de empleos, al incrementándose las ganancias y la apertura de nuevos mercados.

Los sombreros de paja toquilla de Ecuador se exportan principalmente a países europeos como Francia, España e Italia. De igual manera se venden a otros países como Estados Unidos, Brasil, Argentina, y Japón. (Sombrero de paja toquilla. PRO ECUADOR. 2016).

La eficiente utilización de los recursos humanos dedicados a su producción, el incremento de la productividad, las presentación de las nuevas líneas de productos y servicios, las ventajas en impuestos, la creación de nuevas oportunidades comerciales que complementan su actividad en el mercado doméstico, reducen su dependencia de este mercado y permiten crecer financiera y corporativamente. El incremento de las rentas de las exportaciones permite distribuir sus costos fijos

en mayor número de unidades de producción, el logro de mayores ingresos y la posibilidad de crear nuevos empleos, la creación de márgenes de ganancia más elevados y, de esta forma, aumentar la rentabilidad en general.

Uno de los principios fundamentales del comercio internacional son las exportaciones. Estas son de gran valor para el crecimiento y desarrollo sostenido de un país; en este sentido, el sombrero fino de paja de toquilla puede alcanzar un significativo peso en la actividad económica del país, demostrado por el nivel alcanzado en el incremento sostenido de sus exportaciones.

Es posible tener presencia de este producto artesanal en los diversos países del mundo, donde la prenda es altamente valorada. Esto estimula la producción del sombrero al incidir en su sostenibilidad, sustentabilidad económica y social, al comercializar una prenda de prestigio internacional considerada patrimonio de la humanidad.

Lo anterior evidencia el estrecho vínculo entre la praxis social y la temática al contribuir al desarrollo de la localidad de Manabí y en particular, al cantón Montecristi, al favorecer la elevación de la calidad de vida y su bienestar social. La sociedad de Montecristi necesita de la introducción del sombrero fino de paja de toquilla en el mercado internacional por constituir una de las problemáticas que tiene un impacto significativo en su economía y en la sociedad. Este análisis involucra a los aproximadamente 2000 productores del sombrero, a sus familias y la comunidad de Monte Cristi en general.

El objetivo del presente trabajo es exponer la perspectiva actual de la producción y comercialización del sombrero de paja de toquilla en la localidad de Montecristi. Este es el resultado parcial de la tesis de maestría en Negocios Internacionales y Gestión del Comercio Exterior de la Universidad de Guayaquil, titulada “Estrategia integradora para la capacitación en gestión para la introducción al mercado internacional de Panamá, por los productores del Sombrero Fino de Paja de Toquilla de Montecristi”, defendida por el Ing. Com. Juan Carlos Anchundia Rodríguez.

Esta constituye una temática poco abordada en la literatura científica, y el conocimiento que existe al respecto se puede considerar poco sistematizado. Una de las investigaciones más relevante es el realizado por la investigadora Aguilar de Tamariz del Centro Interamericano de Artesanías y Artes populares (CIDAP), en su trabajo titulado “Tejiendo la Vida: Las artesanías de Paja Toquilla en el Ecuador” .La autora realizó una caracterización de la producción, de la comercialización del sombrero y su valor cultural y patrimonial para el Ecuador. Sin embargo, no desarrolla una

sistematización teórica del mencionado proceso y la importancia de su comercialización en el extranjero. (AGUILAR DE TAMARIZ, M.L 2010).

Otras investigaciones han abordado desde un análisis del proceso de comercialización del sombrero a nivel nacional e internacional, proponiendo estrategias para su comercialización en el exterior. Sin embargo, no han presentado un carácter integrador, concebido desde la óptica del productor del sombrero fino de paja de toquilla.

Desarrollo

Tendencia actual de la producción y comercialización. La cooperativización

La necesidad de la organización de los productores de sombrero de paja de toquilla y su carácter participativo, en calidad de tendencia actual de su producción y comercialización, se puede desarrollar a través de una estrategia participativa para los productores, que implicaría, fortalecer la función reguladora de los valores y elevar su calidad de vida.

Para desarrollar esta labor sistemática, existen, dentro de las ciencias, un conjunto de herramientas teórico - metodológicas imprescindibles para lograr la efectividad necesaria, y asegurar una participación consciente de los productores. La fuerza principal del movimiento residirá en el grado de organización de los productores del sombrero. Para que pueda funcionar con eficiencia, los productores individuales deben transformarse en organizaciones especializadas como cooperativas, que alcancen la verdadera perfección en una u otra función comercial.

En el caso de los productores del sombrero, la familia constituye el núcleo y el vínculo indisoluble de las diferentes etapas del proceso productivo, como regla general, el proceso productivo del sombrero involucra a toda la familia o una parte importante de esta. Es por ello, que la familia es centro de la producción y la base donde se decide la organización y dirección del proceso productivo, incluso a nivel de comunidad de productores.

De lo anteriormente expuesto se evidencia con claridad la importancia que reviste la familia para el productor del sombrero, así como la capacitación y organización eficiente del proceso de producción y comercialización del sombrero. Se hace necesario, materializar la capacitación integral y sistemática de todos los miembros productivos de la familia de artesanos del sombrero, brindarles herramientas necesarias para su desempeño, establecer el apoyo por los organismos estatales y ofrecerles permanentemente información actualizada de lo que le corresponde al mercado.

Una de las funciones de las cooperativas de productores, como eje central del proceso de organización, es la conversión del hombre en sujeto del proceso de cambio, que presupone la formación del individuo como personalidad integral y su existencia como grupo social, caracterizados por distintos fines, composición y niveles de organización establecidos, a su vez, en contextos sociales y ambientales particulares.

La capacitación en el seno de la cooperativa de productores del sombrero constituye una necesidad de primer orden, como órgano rector y gestor de la dimensión del desarrollo de la comunidad, expresión de su resultado, quehacer y proyecto. De ahí la integración de la producción del sombrero y el desarrollo de la cooperativa en una dimensión *suigeneris*, que permite tomar conciencia del extraordinario avance que representa en la actualidad la dimensión económica del desarrollo. Es una integración capaz de articular al productor individual a la comunidad, su visión de futuro, sus capacidades y potencialidades, representaciones y dominio pleno del entorno social, económico y natural en un programa participativo.

Existe un estrecho vínculo entre la producción colectiva y participativa con el desarrollo, ambos constituyen una unidad indisoluble y complementaria. La finalidad de la cooperativa es lograr el mejoramiento, crecimiento integral y armónico del productor y la familia; garantizar el desenvolvimiento pleno de las capacidades, productivas y humanas. El productor, en su contexto socio-histórico y natural, proyecta, ejecuta y evalúa sus resultados, lo que supone una ampliación de sus niveles de participación en programas capaces de propiciar una acción sostenida y sistemática.

El futuro no puede construirse ajeno a la organización del proceso productivo, es el escenario donde se producen, recrean y renuevan el bienestar del artesano del sombrero; es donde se construyen, expresan y transforman sus representaciones del entorno en que se desenvuelve; orientado a elevar las condiciones económicas, sociales y culturales del artesano y su familia para contribuir con plenitud al progreso nacional.

La cooperativa productiva es un espacio físico-ambiental y una unidad social, un agrupamiento de personas con un modo determinado de organización, vinculada a las necesidades e intereses comunes. A su alrededor se construyen representaciones y valores, relaciones y responsabilidades, acciones y sueños que se desenvuelve en una determinada área geográfica y se concreta en una particular vida cotidiana, donde el individuo puede encontrar satisfacción a sus necesidades biológicas, sociales, culturales y económicas.

Todos estos elementos generan, en su integración, un sentido de pertenencia indispensable para el productor de sombrero, donde cada persona encuentra el ambiente propicio para adaptarse a sí mismo y crecer; adaptarse a los demás y relacionarse a la naturaleza y ascender en la conservación, relación y dominio de la misma. Este sistema resulta portador de tradiciones, historia e identidad propias que se expresan en identificación de intereses y sentido de pertenencia, que diferencian al grupo que integra dicho espacio ambiental de los restantes.

El desarrollo de la producción artesanal del sombrero es un proceso dirigido a la transformación cualitativa y cuantitativa del individuo y la comunidad; depende de la aplicación consecuente de los siguientes principios: autogenerado, multidireccional, integrador, permanente, participativo, solidaria, plural.

El desarrollo de la cooperativa de productores constituye un proceso social que tiende al mejoramiento colectivo, de ahí su condición de parte indivisible del desarrollo económico de la localidad. Los prepara, apoyándose en los más variados métodos y procedimientos provenientes de las ciencias sociales y económicas, para identificar y solucionar problemas, organizarse y aprovechar los recursos de que dispone; moviliza el suministro de servicios técnicos que la cooperativa debe aprender a manejar en función de sí misma.

En el proceso de desarrollo de la cooperativa es fundamental el perfeccionamiento de la identidad organizacional, que abarca no solo aquellos elementos comunes o la conciencia de ellos, sino la existencia de un pensamiento de organización, su continuidad y distinción con respecto a otra, que presupone un sentimiento de pertenencia que se manifiesta en la satisfacción, compromiso y participación en las prácticas sociales y culturales propias.

La cooperativa de productores, en particular, la familia de productores, tiene una función educativa en el proceso de socialización. Esto es posible si el productor recibe la preparación necesaria para el desempeño de sus funciones y es controlada su actividad de manera adecuada, todo lo cual contribuye a la formación de la disciplina productiva. Si a lo anterior se une un buen funcionamiento de las cooperativas de productores del sombrero, sobre la base de una adecuada comunicación, es probable que el productor fortalezca sus intereses hacia la actividad que realiza y la desarrolle con eficiencia y con satisfacción personal. En este sentido, no contribuyen formar intereses laborales las actividades laborales que se caracterizan por el descontrol.

En la cooperativa de productores del sombrero resulta importante para el desarrollo de la personalidad, la actividad laboral vinculada a las características de la estructura y las condiciones de ejecución de la tarea. La primera incluye los contenidos de trabajo, las premisas de formación artesanal que se requieren para su realización y valoración social de sus resultados. En la segunda, se analizan las condiciones socioeconómicas, en las que tienen un peso importante, las relaciones de producción y las condiciones del ambiente laboral, físico y organizativo de la actividad.

Se reconoce la influencia de todos estos aspectos en la formación y desarrollo de la personalidad del productor y, como consecuencia, en las condiciones de permanencia y estabilidad en la realización de la actividad. No es posible aislar las condiciones de la actividad productiva de la vida del individuo para determinar su peso y papel en la formación y desarrollo de la personalidad del productor. Las particularidades psicológicas del productor en la actividad artesanal, lo que realiza en su tiempo libre, la preparación o instrucción recibida y la familia; determinan en gran medida el fortalecimiento de sus intereses y en consecuencia su permanencia y disciplina en la organización.

La relación de las condiciones externas con lo social influyen de manera puntual y directa sobre uno u otro contenido de la subjetividad individual, que se configura históricamente y gana cierta autonomía que la convierte en una mediadora activa de esa influencia, lo que torna más compleja la relación entre la influencia social y la subjetividad.

Los argumentos expuestos señalan que en la cooperativa de productores de sombrero, deben tenerse en cuenta la interacción estrecha de los factores externos e internos, para contrarrestar la acción de factores no socializantes que inciden de forma significativa en la no introducción de la producción en el mercado nacional e internacional. En esa interacción, la participación es un objetivo y un método de producción; es un proceso de crecimiento y ejercicio de la conciencia crítica y de poder; es una actitud ante la realidad, un compromiso con la acción del presente y con un proyecto de futuro, el desarrollo de hábitos y habilidades participativos es un propósito de la organización; factor socializador por excelencia.

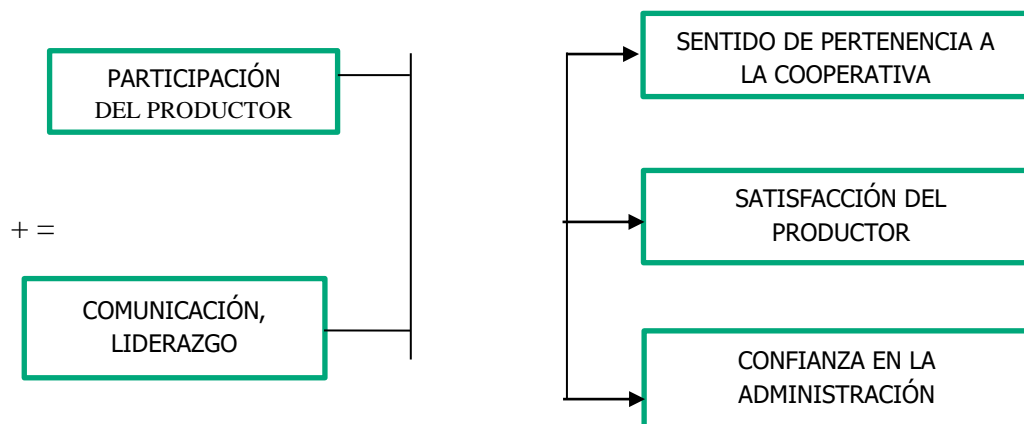

Fuente: Tesis de

Figura 1. Relación en el interior de la cooperativa

Participar en la cooperativa significa compartir las decisiones, exigir una administración con transparencia, coherencia, responsable que garantice el protagonismo de todos en los proyectos de desarrollo. La participación tiene diversos niveles que abarcan desde los más simples hasta los más complejos y superiores como: informar, consultar, involucrar, colaborar y empoderar. Existen diversas metodologías para la participación, todas responden a las siguientes preguntas: ¿quién debe iniciar este proceso en la cooperativa?; ¿quién participa?, ¿quién dirige?

Se considera que los momentos básicos para desarrollar la participación en la cooperativa son los siguientes: diagnósticos participativos del problema en la organización, factibilidad de opciones y recursos, diseño de políticas y proyectos participativos, ejecución de los proyectos y políticas participativas, monitoreo de la marcha proyecto participativo y evaluación del proyecto y políticas participativas.

Entre los métodos y herramientas para la participación en las cooperativas se destacan los talleres informativos, de capacitación y de planeamiento, las consultas, reuniones, las audiencias públicas con los trabajadores. Además, contacto, actividades con la comunidad obrera, planeamiento participativo con ella, consejos comunitarios, organizaciones de productores y foros de discusión, encuestas e investigaciones participativas, equipos de proyecto conjuntos con los productores, referéndum, negociación, mediación, concertación participativa en la organización, entre otras.

Conclusiones

La aplicación consecuente de las concepciones anteriormente expuestas, permitirá a los artesanos productores del sombrero contar con el incremento de la productividad, la presentación de las nuevas líneas de productos y servicios, las ventajas arancelarias, la creación de nuevas oportunidades comerciales que complementan su actividad en el mercado doméstico, reducir su dependencia de este mercado y crecer financiera y corporativamente.

Asimismo, contribuirá al incremento de las rentas de las exportaciones, el logro de mayores ingresos y la posibilidad de crear nuevos empleos, contribuir al desarrollo de la localidad de Manabí y en particular, al cantón Montecristi, al favorecer la elevación de la calidad de vida y el bienestar social de la mencionada localidad.

A través de la organización participativa de los productores se lograría fortalecer la función reguladora de los valores, desplegando un conjunto de herramientas teórico-metodológicas imprescindibles para lograr la efectividad necesaria, y asegurar, de ese modo, una participación consciente de los productores. Uno de los ejes centrales reside en el grado de organización de los productores del sombrero para funcionar con eficiencia, es lograr su transformación y convertirse en organizaciones especializadas como cooperativas más prácticas, que alcancen la verdadera perfección en una u otra función comercial.

Como eje central, se sitúa la conversión del hombre en sujeto del proceso de cambio, que presupone la formación del individuo, en calidad de personalidad integral y grupo social, en contextos sociales y ambientales particulares. La cooperativa de productores del sombrero, es el órgano rector y gestor de la dimensión del desarrollo de la comunidad y expresión de su resultado, que hacer y proyecto.

De ahí, la integración de la producción del sombrero y el desarrollo de la cooperativa en una dimensión *suigeneris*, que permite tomar conciencia del extraordinario avance que representa en la actualidad la dimensión económica del desarrollo, capaz de articular al productor individual a la comunidad, su visión de futuro, sus capacidades y potencialidades, representaciones y dominio pleno del entorno social, económico y natural en un programa participativo.

Referencias bibliográficas

AGUILAR DE TAMARIZ, M.L., 2010. Tejiendo la Vida: Las artesanías de Paja Toquilla en el Ecuador. Centro Interamericano de Artesanías y Artes populares. Ecuador

ARGAS, Luis (1995): Microeconomía. Guayaquil – Ecuador. Editorial Grupo Gestión.

BERASTEGUI, S. E., 2010. *Plan de negocio para la comercialización del sombrero de paja*. Bambamarca: Universidad Nacional de Cajamarca

CHILUIZA GARCÍA V. H, RODRÍGUEZ SANTOS M. I, RICAURTE. C. El Sombrero de Paja Toquilla como atractivo cultural y su propuesta: La Ruta del Sombrero. [Online]. 2014 [citado 2016-08-02], .Disponible en: <https://www.dspace.espol.edu.ec/bitstream/123456789/1573/1/3118.pdf>.

DOMINGUEZ, Miguel Ernesto: El Sombrero de Paja Toquilla: historia y economía. Cuenca – Ecuador. Ediciones del Banco Central del Ecuador. 1991.

MACHUCA VELÁSTEGUI. M. B. Estudio de mercado para la exportación de sombreros de paja toquilla “sombrosos barranco”, a la Habana Cuba. . CUENCA, ECUADOR. [Online]. 2009, [citado 2016-08-02], Disponible en: <http://dspace.uazuay.edu.ec/bitstream/datos/996/1/07479.pdf>

RODRÍGUEZ, M. CHILUIZA V, “El Sombrero de Paja Toquilla como atractivo cultural y su propuesta: La Ruta del Sombrero” (Tesis, Facultad de Ingeniería Marítima y Ciencias del Mar, Escuela Superior Politécnica del Litoral, 2003).

Sombrero panamá. Wikipedia Libre. [Online]. 2016 [citado 2016-08-02], Disponible en: https://es.wikipedia.org/wiki/Sombrero_panam%C3%A1

Sombreros paja toquilla patrimonio artesanal. El mercurio. Diario independiente de la mañana. [Online]. 2014, [citado 2016-08-02], .Disponible en: <http://www.elmercurio.com.ec/454294-sombreros-paja-toquilla-patrimonio-artesanal/>

Sombrero de paja toquilla. PRO ECUADOR. Ministerio de comercio exterior. [online]. 2016, [citado 2016-08-02], Disponible en: <http://www.proecuador.gob.ec/compradores/oferta-exportable/handcrafts/sombreros-de-paja-toquilla/>